

COGETP

building success

KOBELCO®



GAMME MINI-PELLES

SK 10 SR

SK 17 SR

SK 25 SR

SK 35 SR

SK 55 SRX6

SK 30 SR



- Capacité du godet : 0,09 m³
- Puissance du moteur : 30,6 Ch/2 400 tr-min
- Poids de la machine : 3 200 Kg

MADE IN JAPAN



SAV et pièce de rechange
selon les standards internationaux

PLAGE DE TRAVAIL

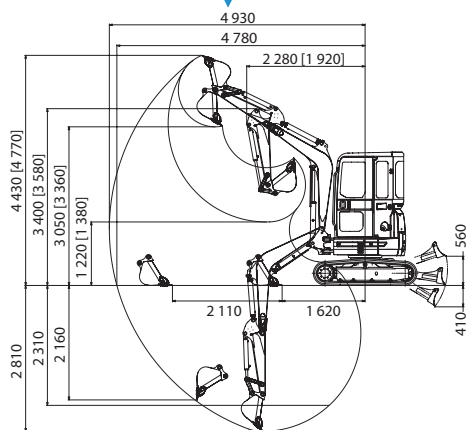

DIMENSIONS

Unité : mm

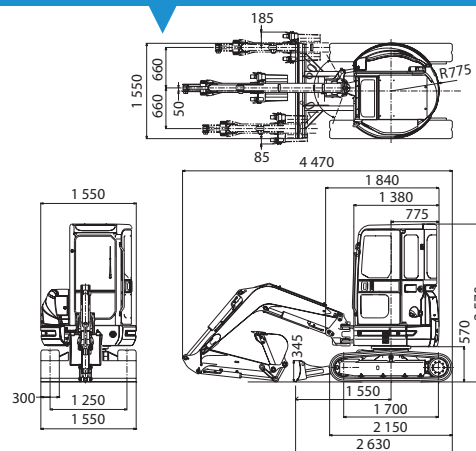

Les figures entre [] correspondent au modèle canopy.

CARACTÉRISTIQUES TECHNIQUES

MOTEUR		
Modèle		YANMAR 3TNV88
Type		Moteur diesel 3 cylindres 4 temps à injection directe et refroidissement par eau
Puissance	KW/tr-min {Ch/tr-min} (ISO14396:2002)	22,5/2 400 {30,6/2 400}
Couple maxi	N-m/tr/min (ISO14396:2002)	99,8/1 440
Cylindrée L		1,642
Réservoir de carburant L		38
MODÈLE		SK30SR
Type		SK30SR-5
Poids de la machine	Canopy kg	3 200
Capacité du godet m ³		0,09
Largeur du godet (avec couteaux latéraux) mm		500
Longueur du balancier m		1,18
Force de cavage au godet kN {kgf}		27,4 {2 790}
Force de pénétration du balancier kN {kgf}		17,2 {1 760}
CIRCUIT HYDRAULIQUE		
Pompe		Deux pompes à cylindrée variable + une pompe à engrenages
Débit de refoulement maxi L/min		2 x 38,4
Réglage du clapet de décharge MPa {kgf/cm ² }		23,0 {235}
Réservoir d'huile hydraulique (circuit) L		38 (48)

SYSTÈME DE TRANSLATION		
Moteurs de translation	2 x moteurs à piston axial deux vitesses	
Frein de translation	Moteur hydraulique par moteur	
Frein de stationnement	Frein à disque à bain d'huile par moteur	
Vitesse de translation (haute/basse) km/h	4,5/2,5	
Force de traction à l'attelage kN {kgf}	38,3	
CHENILLE		
Largeur mm	300	
Pression au sol	Canopy kPa {kgf/cm ² }	30,0 {0,31}
LAME		
Largeur x Hauteur mm	1 550 x 345	
Plages de travail (hauteur/profondeur) mm	560/410	
SYSTÈME D'ORIENTATION		
Moteur d'orientation	Moteur à piston axial	
Frein d'orientation	Frein hydraulique	
Frein de stationnement	Frein à disque à bain d'huile	
Vitesse de rotation tr/min	8,9	
Rayon de rotation arrière mm	775	
Rayon min. de rotation avant	Par l'avant	Canopy mm 1 920
	À déport maximal de flèche	Canopy mm 1 590
FLECHE DEPORTEE		
Type	Déport pied de flèche	
Angle de déport	Vers la gauche (degré)	70
	Vers la droite (degré)	60

REPRÉSENTANT EXCLUSIF DES MARQUES



Direction Générale Alger
Lot.19 et 20 Zone d'Activité El Achour
(En face La Briqueterie)
Tél.: + 213 (0) 21 33 33 71 / 72 / 73
Mob.: + 213 (0) 5 60 01 57 67/64
+ 213 (0) 5 60 92 42 51

Succursale Reghaia
Amzera. E A C n°02 DAS
Si Lakhdar. Reghaia. Alger
Mob.: + 213 (0) 5 60 02 57 04

Succursale Oran
Route de Petit Lac n° 01. Essania.
Oran
Tél.: + 213 (0) 40 21 89 03
Mob.: + 213 (0) 5 60 01 57 34